

- ステンレスツールタンツール
- ツールセット
- ツールケース
- ソケットレンチ
- ヘキサゴンレンチ
- T形レンチ
- スパナめがねレンチ
- ドライバー類
- ビット類
- モンキレンチプライヤ類
- 自動車専用工具
- サイクルツール
- その他(工具)
- トルクレンチ
- 動力工具
- パワーテトルクパワーレンチ
- 電動パワーレンチシンブルコンナットランナー
- 建方1番
- シャーレンチ
- シャーランナーリリランナーナットランナー
- トルクシャット
- NCTコンフィールドトルクレンチ反力測定レンチ

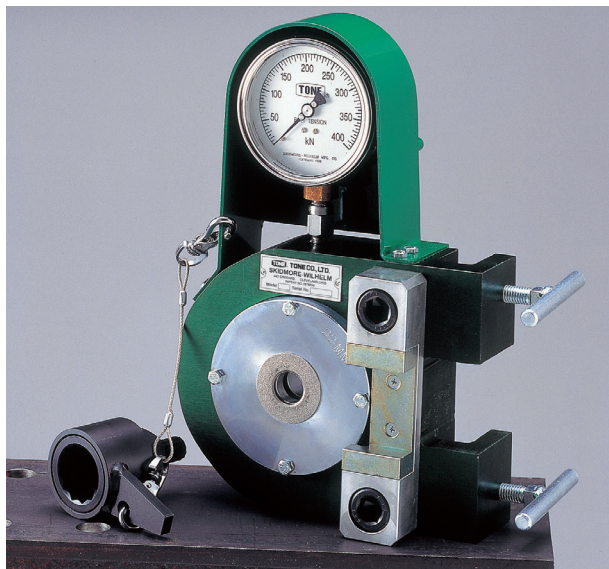

トルシア形高力ボルト、高力六角ボルトのボルト受入検査に使用する軸力計です。  
 高品質で厳正な施工管理が要求される土木・建設業界に対応し、高精度±3%を実現。  
 本体・ケースともにアルミ合金製で、本体は軽量10kg。  
 ボルト回り止めの付いた測定金具(プレート、プッシング)を装備。測定後のボルトをお手持ちのシャーレンチを使って緩めることができるアタッチメントを付属。

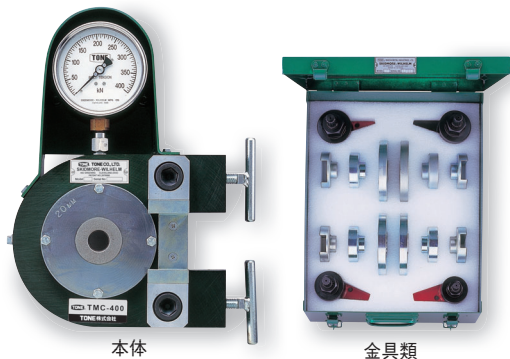

### 油圧式軽量軸力計

製品番号	TMC400T
測定範囲	50 ~ 400kN
1目盛	5kN
測定精度 (精度保証範囲)	± 3% (120 ~ 260kN)
適応ボルトサイズ	高力：M16・M20・M22・M24
本体質量	10kg
梱包数	2

※本体質量には、反力受を含み、プレート、プッシングは含まれておりません。

付属品		
プレート	M16(TMC4M16P)、M20(TMC4M20P) M22(TMC4M22P)、M24(TMC4M24P)	各1
プッシング(トルシア用)	M16(TMC4M16B)、M20(TMC4M20B) M22(TMC4M22B)、M24(TMC4M24B)	各1
プッシング(六角用)	M16(TMC4M16B6)、M20(TMC4M20B6) M22(TMC4M22B6)、M24(TMC4M24B6)	各1
アタッチメント	M16(TMC4M16A)、M20(TMC4M20A) M22(TMC4M22A)、M24(TMC4M24A)	各1
リテーナー(プッシング抜け止め用)	(TMC4R)	1
六角ボルト	M6×25	4
スパナ	8×10mm	1
取扱説明書		1
ケース(アルミ製)		2

#### ■測定ボルトサイズ

	ボルト呼び径	ボルトの首下長さ(mm)
高力六角ボルト トルシア形高力ボルト	M16	65 ~ 70
	M20	75 ~ 80
	M22	80 ~ 85
	M24	85 ~ 90

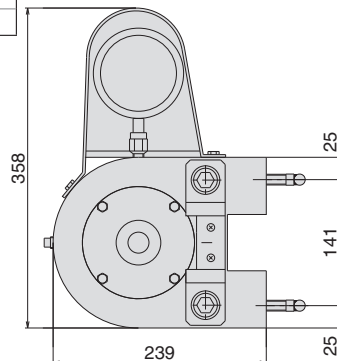

## ボルトの回り止めのついたトネ軸力計

### 過酷な使用条件に耐える プロテクター装備

堅牢なプロテクターを装備し、過酷な使用条件でもゲージ部をしっかりと保護します。

### 大きく、見やすいニュートン表示の目盛部

指針が締付け速度に同調していますので測定作業が非常に楽です。

### トルシアボルトの測定 OK

トルシアボルト用プッシングを新開発。

### ボルト回り止め

プレート・プッシングにボルト回り止めが施されています。

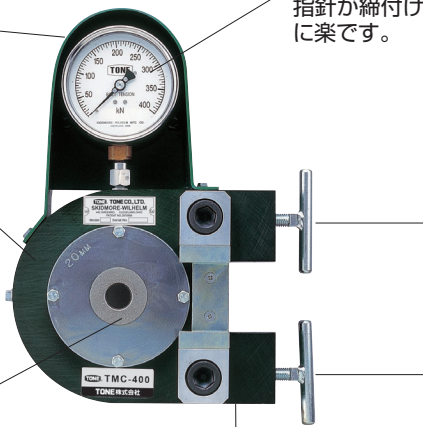

### 現場に対応したクランプ装置

鉄骨等への装着に便利です。

### コンパクト・軽量・ 堅牢ボディー + 高精度

測定精度±3%の高精度、その上持ち運びに便利な小型軽量ボディで衝撃に強い設計です。

## エクスホルダ (ソケット延長アタッチメント)

EXTENSION ADAPTER

レンチ本体とソケットの間に装着することで、ソケットを延長できるアタッチメントです。

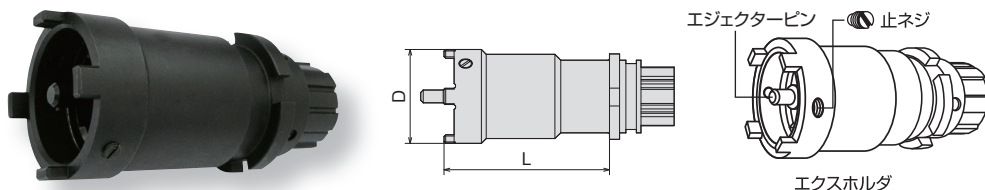

製品番号	寸法 (mm)		適応機種	適応ソケット・サイズ
	L	D		
EXSM100L	100	57	GM201AT / GM202AT / GM221AT / GM222AT / GMC221T / GMC222T / M201RAT* / M202RAT* / M221RT* / M222RT* / M201HRT / M202HRT / M221HRT / M222HRT / MC221T / MC222T / M3100CT / MDD220T / GKS251 / GKS252 / GKS501 / GKS502 / KS221AT / KS222AT / KS241T / KS242T / KS2024-1T / KS2024-2T / KS4001BT / KS4002BT / GKR251 / GKR252 / GKR501 / GKR502 / KR221AT / KR222AT / KR241T / KR242T / KR2024-1T / KR2024-2T / KR4001T / KR4002T / GSR31T / GSR32T / GSR51T / GSR52T / GSR81T / GSR82T / GSR81WT / GSR82WT / GST81WT / GST82WT / TN20E-1T / TN20E-2T / TN22E-1T / TN22E-2T / GSR81A / GSR82A / GCS501T / GCS502T	M シリーズソケット 全サイズ MRU タイプレバーソケット 全サイズ PXAD6M / PXAD8M
EXSH100L	100	68	GH241AT / GH242AT / HC241T / HC242T / GHC241T / GHC242T / GSR121T / GSR122T / GST121T / GST122T / TN24E-1T / TN24E-2T / TN27E-1T / TN27E-2T	H シリーズソケット 全サイズ HRU タイプレバーソケット 全サイズ PXAD8H

※シヤールレンチで使用する際、エジェクターピン、エジェクタースプリング、インナーソケットスプリングは使用機種の標準品を装着してください。

※エクスホルダは、複数個連結して使用することも可能です。ただし、シヤールレンチで使用する場合は、ピンテールの排出機能が低下する場合があります。

※建方1番、トルシャット、シンプルトルコンで使用する際、エジェクターピンが装着されたままとりますが、使用上問題ありません。

※ \*印は廃番機種です。 ※上表に記載のない機種の適応可否については、弊社営業までお問い合わせください。

## ボルトバッグ

BOLT BAG

ボルト・ナットや工具類が収納・運搬できる便利なバッグ。内部に水が浸入しにくいように防水加工された軽量で丈夫な1680Dポリプロピレン生地を採用。ボルト類を汚れや水濡れから守ります。開けやすいダブルジッパー採用。

製品番号	カラー	寸法 (全長×幅×高さ) (mm)	梱包入数 (通常)	質量 (g)	メーカー希望 小売価格
BGBB1	ブラック	300×200×210 (ベルト除く)	10	855	¥2,950
NEW BGBB1YL	イエロー		10	855	¥2,950
NEW BGBB1GR	グリーン		10	855	¥2,950

※防水生地を使用しておりますが、水の浸入を完全に防ぐものではありません。

※裁断、縫製によって寸法の誤差が出る場合があります。

- 使用荷重：30kg以下
- ジッパー付
- 透明ポケット付

⚠ 注意  
30kg以下で使用してください。

### ■ BGBB1 寸法

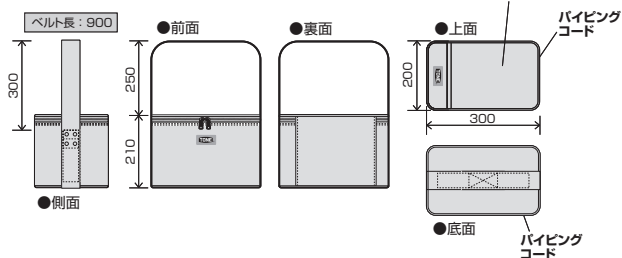

開口が大きく開いて  
出し入れがスムーズ



BGBB1



BGBB1YL



BGBB1GR

## 特長



収納品の区別表示などに便利な透明ポケット (A5 サイズ)



力のかかる部分は縫い込みや金具で補強。またバイピングコードや補強板で型崩れを防止。



使わない時は小さくためてコンパクトに収納



使用イメージ